

Motor - Nennleistung: **47.3 PS (34.8 kW)**

Maschinen - Gewicht: **4800 kg**

For Earth, For Life
Kubota

R082

KUBOTA RADLADER



Die optimale Balance von Größe, Leistung und Komfort.

Ausgestattet mit der optimalen Balance von Größe, Leistung und Komfort bietet der R082 ein neues Niveau an Effizienz und Produktivität, und dies über ein breites Spektrum an Lade-, Hub- und Transportaufgaben. Robust und zuverlässig. Der R082 ermöglicht mehr Arbeitseinsätze in weniger Zeit und mit weniger Aufwand. Dank seiner komfortablen Eigenschaften ist mit dem R082 ein entspanntes Arbeiten von Anfang bis zum Ende möglich.

ORIGINAL KUBOTA DIESEL - MOTOR

Der R082 wird von einem zuverlässigen Kubota Diesel-Motor mit 34,8 kW / 47,3 PS Leistung angetrieben. Der Motor überzeugt durch einen niedrigen Geräuschpegel, geringe Vibrationen und einen geringen Kraftstoffverbrauch.

LEISTUNG

Leistung ohne Kompromisse gewährleisten der starke Kubota-Motor, die exzellenten Ausbrechkräfte und eine überlegene Manövrierfähigkeit und Stabilität.



FAHRKOMFORT

Die geräumige Kabine mit ihrem ergonomisch gestalteten Armaturenbrett ermöglicht ein entspanntes Arbeiten von Anfang an.

WARTUNGS- ZUGÄNGLICHKEIT

Einfacher und schneller Zugang zu allen täglichen Wartungskomponenten garantieren Ihnen eine kurze Servicestandzeit.

SICHERHEIT

Wie bei allen unseren Maschinen hat Sicherheit auch bei unseren Radladern höchste Priorität. Die kodierten Schlüssel des Diebstahl-Sicherungssystems schützen den Radlader auch nach der Arbeit. Für die einfache Ladungssicherung beim Transport wurde die Maschine mit sechs Verzurrpunkten versehen.



KUBOTA RADLADER

R082

FAHRERKOMFORT

Die vollständige Ergänzung der ergonomischen Funktionen



Hervorragende Übersicht

Die neu gestaltete Fahrerkabine mit einem vollverglasten Aufbau ermöglicht eine hervorragende Rundumsicht. Durch die Fahrtür aus Glas und das weit zu öffnende rechte Seitenfenster ist eine optimale Sicht neben der Maschine bis zum Boden gewährleistet. Eine abgerundete Heckscheibe ohne Streben, in Verbindung mit einer nach unten abgeschrägten Motorhaube, bietet eine hervorragende Übersicht bei Rückwärtsfahrten. Die neu konzipierte Z-Kinematik ermöglicht einen freien Blick auf die Palettengabeln.

• SICHT VON DER FAHRERPOSITION



A
Sicht auf die Palettengabeln



B
Sicht auf die Schnellwechsler-Verriegelungsbolzen



C
Sicht seitlich bis zum Boden



D
Sicht nach hinten

helfen Ihnen effizient und komfortabel zu arbeiten.



A Moderne digitale Anzeigeneinheit

Einfache und klare Symbole, die leicht abzulesen sind. Die digitale Instrumententafel ermöglicht eine uneingeschränkte Übersicht auf alle relevanten Anzeigen und Kontrollleuchten. Übersichtliche Diagnoseanzeigen informieren den Fahrer permanent über den aktuellen Betriebszustand der Maschine. Der Fahrer kann sich so, voll und ganz auf seine Arbeit konzentrieren.



B Gefederter Fahrersitz

Ein mehrfach verstellbarer und gefederter Polstersitz bietet optimalen Sitzkomfort.

C Multifunktions - Steuerhebel

Alle wichtigen Laderfunktionen sind in dem Multifunktionshebel integriert. So wird zum Beispiel die Fahrtrichtungsänderung, die Verstellung der Fahrgeschwindigkeit und der Zusatzsteuerkreis mit seinen Funktionen einfach mit dem Daumen bedient.



D Verstellbare Lenksäule

Durch die Betätigung eines Hebels kann das Lenkrad nach oben oder unten geneigt und auf den Bediener eingestellt werden. Eine angenehme und bequeme Lenkradposition steht dem Bediener so für ein langes und ermüdungsfreies Arbeiten zur Verfügung.

E Einstellbare Armauflage

Die rechte Armauflage kann auf die Körpergröße des Fahrers in der Höhe eingestellt werden. Mit dieser ergonomisch eingerichteten Bedienanordnung ist ein produktives und leichtes Arbeiten mit dem Joystick möglich.

LEISTUNGSFÄHIGKEIT

Die optimale Abstimmung zwischen Leistung und Maschinensteuerung gewährleistet bei jeder Arbeit einen effizienten Maschineneinsatz.



Großer Arbeitsbereich

Die große Überladehöhe und die beeindruckende Reichweite ermöglichen schnelle und einfache Ladarbeiten. Das lange Hubgerüst ermöglicht dem Fahrer schnelle und leichte Ladespiele beim Beladen von LKW's. Auch beim Einsatz von Palettengabeln können Ladarbeiten schnell und effizient durchgeführt werden.

Differentialsperre (100% Sperre auf Knopfdruck bei Bedarf auf die Vorder- und Hinterachse wirkend)

Die Differentialsperre unterstützt den Fahrer in Situationen, in denen die Maschine die Traktion, z. B. durch durchdrehende Reifen verliert. Durch das einfache Betätigen des Schaltknopfes am Joystick wird die Differentialsperre betätigt. Das Resultat ist die maximale Traktionsverteilung auf alle Reifen.

Parallelführung

Die Kubota - Parallelführung erlaubt das parallele Anheben über den gesamten Hubbereich, ohne eine Nachsteuerung über den Joystick. Die Palettengabeln befinden sich immer in der Parallelposition und der Verlust von Material wird so maßgeblich verhindert.



Zusatzsteuerkreis Konstantschalter

Durch eine einfache Schalterbetätigung wird eine konstante Hydraulikölmenge für den Zusatzsteuerkreis aktiviert.

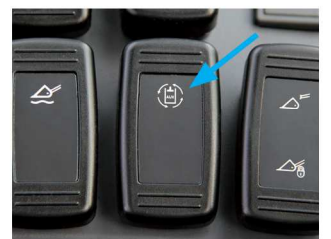

WARTUNG UND SICHERHEIT

Eine Vielzahl von Service- und Sicherheitsfunktionen macht Ihre Arbeit leichter und bietet eine hohe Arbeitssicherheit.

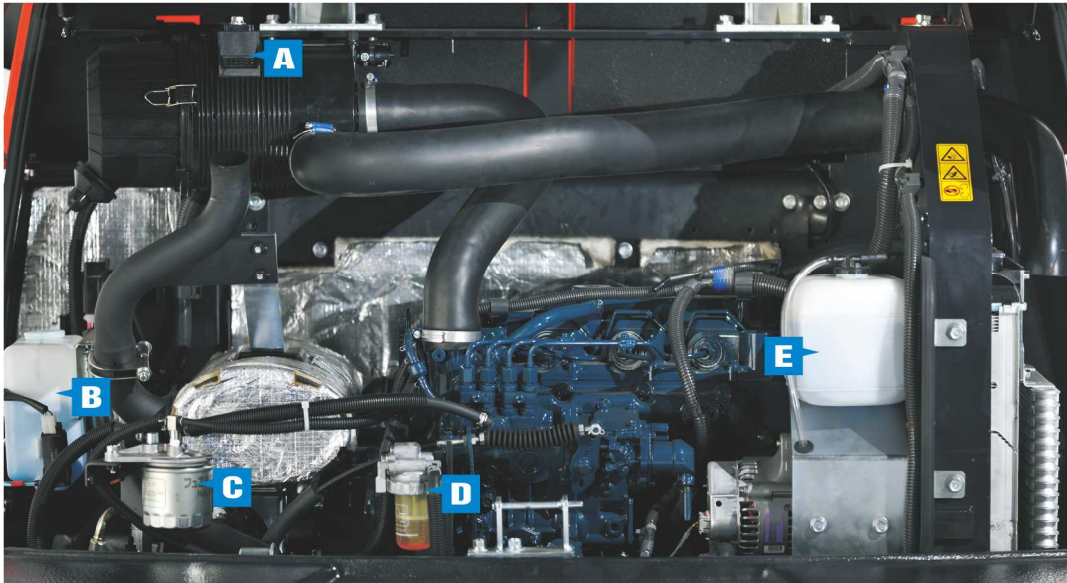

- A** Doppeltes Luftfilter - Element
- B** Behälter Scheiben - Waschanlage
- C** Kraftstofffilter
- D** Wasserabscheider
- E** Kühlwasserausgleichsbehälter

Einfache Wartung

Die weit zu öffnende Motorhaube, sowie die Seitenklappen bieten einen schnellen und einfachen Zugang zu den Wartungspunkten der Maschine. Die einzelnen Wartungselemente wie zum Beispiel das Doppel - Luftfilterelement des Motors, der Motorölfilter und der Kraftstofffilter sind leicht zu erreichen. Durch die seitlichen Wartungsklappen wird ein schneller Zugang zum Kraftstofftank und eine einfache Betankung der Maschine gewährleistet. Auch die Batterie, sowie alle anderen wichtigen Wartungspunkte sind für den täglichen Service gut zugänglich.



Kubota Diebstahl - Sicherungssystem

Der R082 wird von dem bekannten und zuverlässigen Kubota Diebstahl - Sicherungssystem geschützt. Nur programmierte Zündschlüssel erlauben den Start des Kubota - Motors. Der Versuch, mit einem nicht programmierten Schlüssel zu starten, führt zu einem akustischen Alarm. Eine LED - Warnleuchte erinnert den Fahrer daran, den Zündschlüssel abzuziehen und damit vor einer unbefugten Bedienung zu schützen.

Einfacher und sicherer Maschinentransport

Mit einer Gesamthöhe von unter 2500 mm kann der R082 schnell und sicher zwischen zwei Baustellen transportiert werden. Sechs Befestigungspunkte erlauben das Verzurren auf einem Tieflader und ermöglichen ein zügiges Umsetzen der Maschine.



Digitale Diagnose - Anzeige

Einfache und deutlich lesbare Symbole der digitalen Anzeigeeinheit informieren den Fahrer umfassend über den Betriebszustand der Maschine.

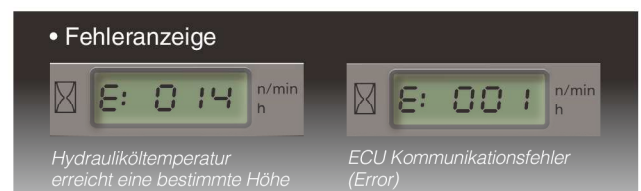

Standard Ausrüstung

Motor/Kraftstoffsystem

- KUBOTA original Motor (Stufe 3 A)
- Doppelluftfilter - Element
- Kraftstoffwiederbetankungs - Akustik

Antriebssystem

- 2 vorwählbare Fahrgeschwindigkeiten
- Differentialsperre (100% zuschaltbar bei Bedarf / auf Vorder- und Hinterachse wirkend)
- Im Ölbad laufende Bremslamellen
- Negativ Parkbremse

Hydrauliksystem

- Hydrostatischer Fahrtrieb (HST)
- Multifunktions -Bedienhebel mit Proportionalsteuerung AUX
- Hydraulische Verriegelungsschalter
- AUX Konstantflußschalter
- Kombiniertes Inch- und Bremspedal (links)
- Entsperrschalter Zusatzsteuerkreis
- Schwimmstellung - Betätigungsschalter

Kabine

- Kabine mit Heizung
- 2 Arbeitsscheinwerfer vorne an der Kabine
- Verstellbarer, gewichtsabhängiger Fahrerstoßsitz inkl. linker Arm- und Rückenlehne
- Automatischer Sicherheitsgurt
- Digitale Anzeigeeinheit mit Diagnosefunktion
- ROPS (Roll-Over Protective Structure, ISO3471)
- FOPS (Falling Object Protective Structure, Level 1, ISO3449)

- Radio Vorbereitung (Halter, Lausprecher, Antenne, Verkabelung)
- Seitenspiegel
- Not - Hammer
- 12V Steckdose
- Sonnenblende
- Verstellbares Lenkrad
- Einstellbare Armauflage

Fahrer - Schutzdach

- Gewichtsabhängiger verstellbarer (PVC) Fahrersitz inkl. linker Arm- und Rückenlehne
- Automatischer Sicherheitsgurt
- Digitale Anzeigeeinheit mit Diagnosefunktion
- ROPS (Roll-Over Protective Structure, ISO3471)
- FOPS (Falling Object Protective Structure, Level 1, ISO3449)
- 12V Steckdose
- Werkzeugablage unter dem Fahrersitz
- Verstellbares Lenkrad
- Einstellbare Armauflage

Zubehör Arbeitsausrüstung

- 2 Scheinwerfer und Blinker
- Hydraulische Schnellwechseleinrichtung
- Z-Kinematik mit Parallelführung
- Rücklichtkombination (Blinker, Rücklicht, Brems und Rückfahrcheinwerfer)
- Schaufel - Positionsanzeige

Sicherheit

- 6 Verzurrpunkte
- Unterlegkeil
- Hubgerüst Sicherheitsbügel
- Batterietrennschalter
- Knickgelenksperre

Allgemeines

- KUBOTA original Diebstahl - Sicherungssystem
- Wartungsfreie Batterie
- Halter für Fettpresse
- Tassenhalter

Optionale Zusatzausstattung

Kabine

- Rundumleuchte
- Klimaanlage

Fahrer - Schutzdach

- Rundumleuchte
- 2 Arbeitsscheinwerfer vorne

Arbeitsausrüstung

- Sicherheitsventile Hubzylinder / Ladeschwinge

Zusatzausrüstung (Optional)

- Biologisch abbaubares Hydrauliköl
- Bremspedal rechts
- Schwingungsdämpfer für Hubgerüst
- Werkzeugkasten
- Arbeitsscheinwerfer hinten
- Kabelbaum Vorbereitung (vorne, hinten)
- Sonderlackierung
- Verschiedene Bereifungen
 Mehrzweck - Bereifung: 12.5-20 317MPT (Alliance)
 Industrie - Bereifung: 405/70 R18, SPT9 EM (Dunlop)
 Landwirtschaft - Bereifung: 400/70 R20, XMCL (Michelin)
- Verschiedene Ladeschaufeln und weiteres Zubehör auf Anfrage

TECHNISCHE DATEN

Modell		R082		
Betriebsgewicht (Schutzdach/Kabine)		kg	4635 / 4800	
Schaufelinhalt		m ³	0,85	
Motor	Hersteller		Kubota	
	Modell		Wassergekühlter V2607-Di-E3	
	Leistung nach (ISO9249)	kW / U/min	34,8 / 2400	
		PS / U/min	47,3 / 2400	
	Anzahl der Zylinder		4	
Hubraum		cm ³	2615	
Fahrtrieb	Typ		Hydrostatischer Fahrtrieb (HST)	
Einsatzspezifikation mit Schaufel	Kipplast, gerade (ISO14397-1) (Schutzdach/Kabine)	kg	3400 / 3580	
	Kipplast, bei Lenkeinschlag (ISO14397-1) (Schutzdach/Kabine)	kg	2980 / 3140	
	Max. Tragfähigkeit am Boden	kN	37,6	
	Ausbrechkraft (ISO14397-2)	kN	48,6	
Einsatzspezifikation mit Palettengabel	Kipplast, bei Lenkeinschlag (ISO14397-1) (Schutzdach/Kabine)	kg	2380 / 2500	
	Max. Nutzlast (EN474-3) 80%	kg	1900 / 2000	
	Max. Nutzlast (EN474-3) 60%	kg	1420 / 1500	
Fahrwerk	Reifengröße		12,5-18	
	Fahrgeschwindigkeit	Vorwärts	km/h	0 - 20
		Rückwärts	km/h	0 - 20
	Zugkraft		kN	29,1
	Vorderachse / Hinterachse		Differentialsperre, 100% Sperre auf Knopfdruck	
Pendelwinkel		Grad	±8	
Zusatzsteuerkreis	Max. Durchfluß	ℓ/min	71,4	
	Max. Arbeitsdruck	MPa	20,6	

Füllmengen	Kraftstofftank	ℓ	70
	Hydrauliköltank	ℓ	39
	Hydrauliköltank inkl. gesamtes Hydrauliksystem	ℓ	57
	Motoröl	ℓ	9
	Vorder / Hinterachsöl	ℓ	4,5

Spezifikationen können sich ohne vorherige Ankündigung ändern.
 Daten gültig mit Universalschaufel (Standardbreite) und Standard-Reifen (12.5-18*).
 Betriebsgewicht inkl. 75Kg des Bedieners

SCHAUFEL

Modell		R082			
Art der Schaufel	Universalschaufel (Standard)	Universalschaufel (Breite)	4 in 1 Schaufel (Standard)	4 in 1 Schaufel (Breite)	
	Kapazität	m ³	0,85	0,88	0,8
Breite	mm	1820	1890	1820	1890
Gewicht	kg	340	349	540	552
Schüttdichte	t/m ³	1,9	1,8	1,75	1,67
Empfohlene Reifen	12.5-18 317 MPT (Alliance)	405/70 R18 STP9 EM (Dunlop)	12.5-18 317 MPT (Alliance)	405/70 R18 STP9 EM (Dunlop)	
	12.5-20 317 MPT (Alliance)	400/70 R20 XMCL (Michelin)	12.5-20 317 MPT (Alliance)	400/70 R20 XMCL (Michelin)	

PALETTENGABEL

Modell		R082	
Gabel-	mm	1000	
zinkenlänge	mm	1200	

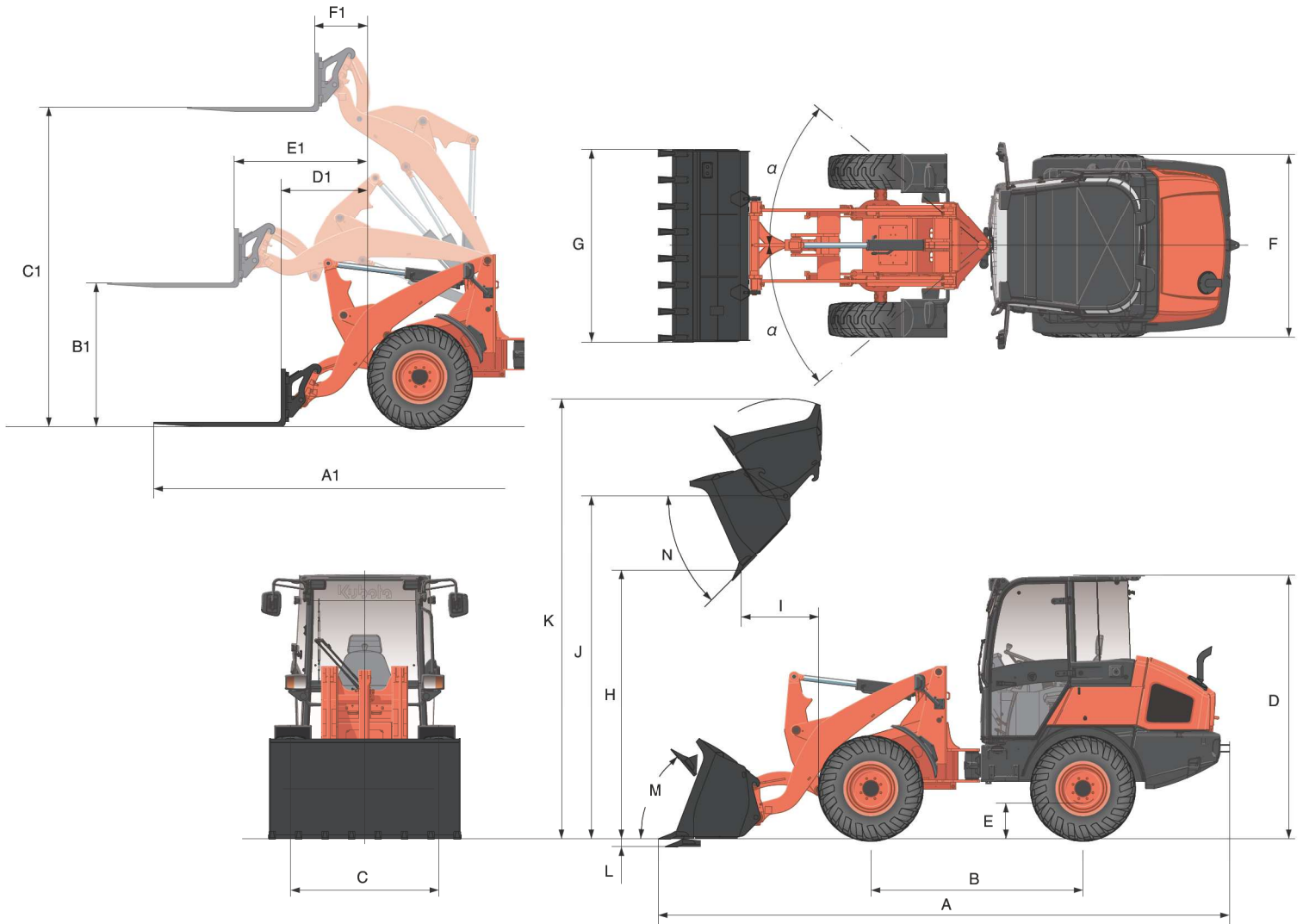

ARBEITSBEREICH

			R082	
			Universalschaufel	Standardbreite
Inkl. Schaufel				
Maschinen Abmessungen	A	Gesamtlänge	mm	5395
	B	Radstand	mm	2000
	C	Lauffläche	mm	1400
	D	Gesamthöhe (Fahrerschutzdach / Kabine)	mm	2460 / 2480
	E	Bodenfreiheit	mm	330
	F	Gesamtbreite (Reifenaußenkante)	mm	1725
	G	Gesamtbreite Schaufel	mm	1820
	Arbeits- bereich	H	Auschütthöhe	mm
I		Reichweite	mm	725
J		Max. Schaufelbolzen Höhe	mm	3230
K		Max. Hubhöhe	mm	4140
L		Grabtiefe	mm	75
Zusätzliches	M	Rückkippwinkel (bei Strassenfahrt)	Grad	50
	N	Ausschüttwinkel	Grad	45
	α	Pendelachs - Winkel	Grad	40
		Wenderadius	mm	3445

Mit Palettengabel - Zubehör			R082	
Gabelzinkenlänge			mm	1200
Arbeits- bereich	A1	Gesamtlänge	mm	5700
	B1	Hubhöhe der Gabeln bei max. Reichweite	mm	1360
	C1	Max. Hubhöhe der Palettengabeln	mm	3020
	D1	Reichweite am Boden	mm	815
	E1	Max. Reichweite	mm	1255
	F1	Reichweite bei max. Hubhöhe	mm	500

Spezifikationen können sich ohne vorherige Ankündigung ändern.
Daten gültig mit Universalschaufel (Standardbreite) und Standard-Reifen (12.5-18").

F-Gas-Menge (in kg) in der Klimaanlage

Diese Klimaanlage enthält fluorierte Treibhausgase (F-Gase).

KABINE Model	Kältemittel	Menge (kg)	CO ₂ Äquivalent (t)	GWP*
R082	HFC-134a	0.7	1.01	1430

* Treibhauspotential (Global Warming Potential)

★ Alle gezeigten Bilder sind für Werbezwecke und können vom tatsächlichen jeweiligen Anbau abweichen.
Zum Betrieb der Maschine gelten die lokalen gesetzlichen Sicherheitsbestimmungen.

KUBOTA EUROPE S.A.S.

19 à 25, rue Jules Vercurysse
Zone Industrielle - B.P. 50088
95101 Argenteuil Cedex France
Téléphone : (33) 01 34 26 34 34
Télécopieur : (33) 01 34 26 34 99

KUBOTA Baumaschinen GmbH

Steinhauser Straße 100
D-66482 Zweibrücken Germany
Telefon : (49) 0 63 32 - 487 - 312
F a x : (49) 0 63 32 - 487 - 101

<http://www.kubota-global.net>

Cat. No.8938-01-EU '17-02D.